

FICHA DE PRODUCTO

CATEGORÍA: Mástil para fijación a muro o estructura
 NOMBRE: **Mástil de 1m x 1½" galvanizado**
 REFERENCIA: **AT-051A**

DESCRIPCIÓN DE PRODUCTO

Mástil de 1½" de acero galvanizado de longitud 1 m para fijación a muro o estructura,



Para fijación con dos anclajes, La distancia entre los anclajes debe ser de 60 cm,

DATOS TÉCNICOS

Referencia	AT-051A
Dimensiones	ø1½" x 1 m
Altura total (m)	1 m
Peso	3 kg
Material/es	Acero galvanizado
Incluye	1 sección x 1 m
Normativa	Cumple con UNE 21186, NF C 17-102, IEC 62305

> ESQUEMA DIMENSIONAL

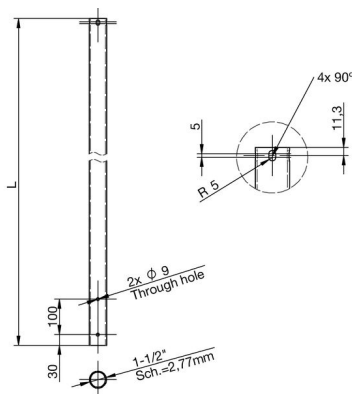

> Componentes

L = 1000 mm

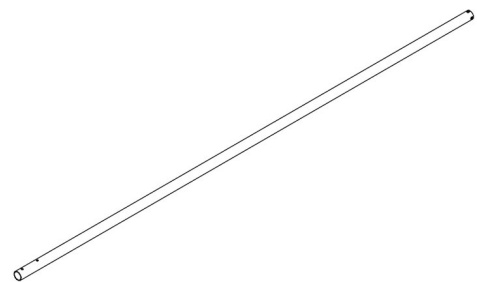

INFORMACIÓN COMPLEMENTARIA

> PRODUCTOS RELACIONADOS

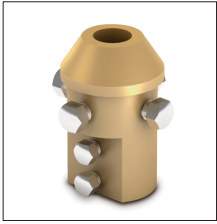

AT-011A

Pieza adaptación latón
mástil 1½" baj int cable-
pletina