

## FICHA DE PRODUCTO

CATEGORÍA: Mástil para fijación a muro o estructura  
 NOMBRE: **Mástil de 2m x 1½" galvanizado**  
 REFERENCIA: **AT-052A**

## DESCRIPCIÓN DE PRODUCTO

Mástil de 1½" de acero galvanizado de longitud 2 m para fijación a muro o estructura,



Para fijación con dos anclajes, La distancia entre los anclajes debe ser de 60 cm,

## DATOS TÉCNICOS

Referencia	AT-052A
Dimensiones	ø1½" x 2 m
Altura total (m)	2 m
Peso	6,6 kg
Material/es	Acero galvanizado
Incluye	1 sección x 2 m
Normativa	Cumple con UNE 21186, NF C 17-102, IEC 62305

### > ESQUEMA DIMENSIONAL

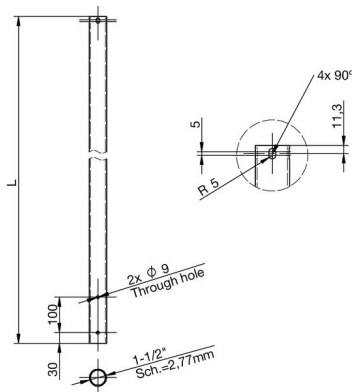

### > Componentes

L = 2000 mm

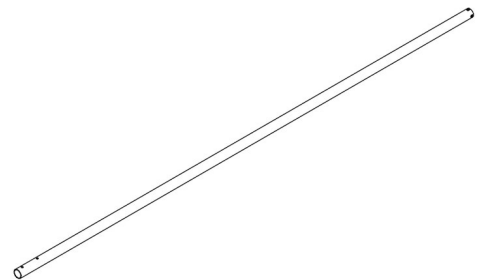

## INFORMACIÓN COMPLEMENTARIA

---

### > PRODUCTOS RELACIONADOS

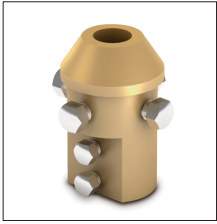

#### **AT-011A**

Pieza adaptación latón  
mástil 1½" baj int cable-  
pletina