

FICHA DE PRODUCTO

CATEGORÍA: Mástil para fijación a muro o estructura
 NOMBRE: **Mástil 6m x 1½" galvanizado (2 tramos 3m)**
 REFERENCIA: **AT-056A**

DESCRIPCIÓN DE PRODUCTO

Mástil de 1½" de acero galvanizado de longitud 6 m (2 tramos de 3 m) para fijación a muro o estructura,



Para fijación con dos anclajes, La distancia entre los anclajes debe ser de 60 cm,

DATOS TÉCNICOS

Referencia	AT-056A
Dimensiones	ø1½" x 6 m
Altura total (m)	6 m
Peso	20 kg
Material/es	Acero galvanizado
Incluye	2 secciones x 3 m

> Tornillería

Tornillo hexagonal DIN931, M8x65, Zn	2
Tuerca DIN934, M8, Zn	2
Arandela Grower DIN127, M8, Zn	2
Normativa	Cumple con UNE 21186, NF C 17-102, IEC 62305

> ESQUEMA DIMENSIONAL

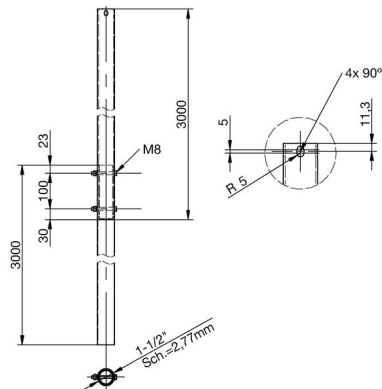

> Componentes

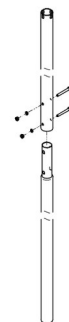

INFORMACIÓN COMPLEMENTARIA

> PRODUCTOS RELACIONADOS

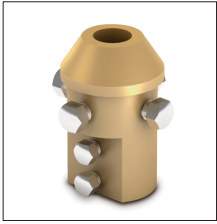

AT-011A

Pieza adaptación latón
mástil 1½" baj int cable-
pletina