

FICHA DE PRODUCTO

CATEGORÍA: Mástil para fijación a muro o estructura
 NOMBRE: **Mástil de 2m x 1½" inoxidable**
 REFERENCIA: **AT-062A**

DESCRIPCIÓN DE PRODUCTO

Mástil de 1½" de acero inoxidable de longitud 2 m para fijación a muro o estructura,



Para fijación con dos anclajes, La distancia entre los anclajes debe ser de 60 cm,
 Se recomienda en ambientes de alta corrosión,

DATOS TÉCNICOS

Referencia	AT-062A
Dimensiones	ø1½" x 2 m
Altura total (m)	2 m
Peso	6 kg
Material/es	Acero inoxidable
Incluye	1 sección x 2 m
Normativa	Cumple con UNE 21186, NF C 17-102, IEC 62305

> ESQUEMA DIMENSIONAL

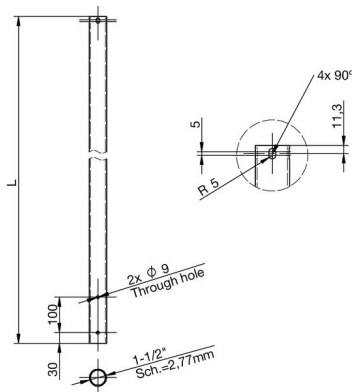

> Componentes

L = 2000 mm

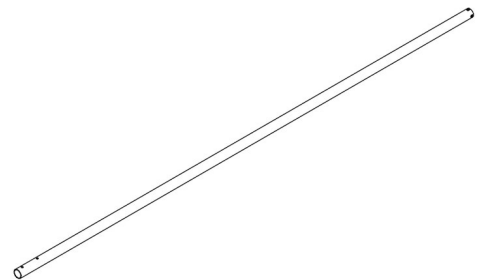

INFORMACIÓN COMPLEMENTARIA

> PRODUCTOS RELACIONADOS



AT-132B
Anclaje ligero 30cm (2
soporte) atornillable
inoxidable