

FICHA DE PRODUCTO

CATEGORÍA: Manguito seccionador para pletina
 NOMBRE: **Manguito sec tornillo bronce plet 25x3mm**
 REFERENCIA: **AT-085F**

DESCRIPCIÓN DE PRODUCTO

Manguito seccionador tipo tornillo de bronce para pletina de 25 x 3 mm.



Se utiliza especialmente para la desconexión y para la realización de tests con conductores de pletina.

DATOS TÉCNICOS

Referencia	AT-085F
Dimensiones	ø63 x 54 mm
Pletina	25 x 3 mm
Peso	680 g
Material/es	Bronce
Normativa	Cumple con UNE 21186, NF C 17-102, IEC 62305

> Esquema dimensional (mm)

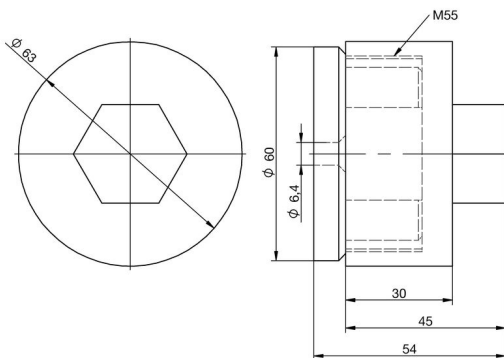

> Componentes

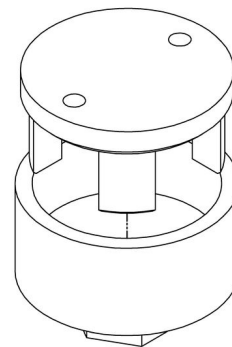

INFORMACIÓN COMPLEMENTARIA

> PRODUCTOS RELACIONADOS



AT-011D
Pletina de cobre
desnudo de 25 x 3mm