

## FICHE DU PRODUIT

CATÉGORIE: SÉRIE ATCOMPACT  
 NOM: **ATCOMPACT M2 15kA**  
 RÉFÉRENCE: **AT-8117**



## DESCRIPTION DU PRODUIT

ATCOMPACT M2 15kA - Armoire de protection de type 2 pour lignes monophasées.  $I_{max}(8/20) = 15kA$ .  $U_p = 1,2kV$ . Inclut fusibles de protection.



Testé et certifié comme parafoudre de Type 2+3 selon la norme EN IEC 61643-11.

Adapté pour les équipements des Catégories I, II, III, IV selon la ITC-BT-23.

Équipé de modules débrosables, ce qui permet leur remplacement en cas de panne ou de défaillance.

Protection compacte multipolaire.

Constitués par des varistances à oxyde de zinc capables de supporter des courants très élevés.

Peut être coordonné avec les parafoudres de la série ATSHOCK, ATSHIELD et ATCOVER.

Temps de réponse court.

Ne produit aucune déflagration.

Ne provoque à aucun moment l'interruption des lignes d'alimentation.

Dispositif thermodynamique de contrôle.

Les parafoudres de la série ATSUB ont été soumis à des essais dans des laboratoires officiels et indépendants afin d'obtenir leurs caractéristiques selon les normes en application.

## DONNÉES TECHNIQUES

Référence	AT-8117
-----------	---------

### > ÉLECTRIQUES

Tension nominale	$U_n$	230 VAC
Tension maximale de fonctionnement	$U_c$	275 VAC
Fréquence nominale	$f$	50 - 60 Hz
Courant nominal de décharge par pôle (onde 8/20 $\mu s$ )	$I_n$	5 kA

Courant maximal par pôle (onde 8/20 $\mu$ s)	$I_{max}$	15 kA
Niveau de protection à In (onde 8/20 $\mu$ s)	$U_p$	1200 V
Niveau de protection pour onde 1,2/50 $\mu$ s		700 V
Niveau de protection 5 kA; onde 8/20 $\mu$ s		900 V
Tension d'onde combinée	$U_{oc}$	6 kV
Temps de réponse	$t_r$	25 ns
Fusibles en amont		50 A gL/gG
Courant maximal de court-circuit		25 kA

## &gt; DIMENSIONS

Longueur	280 mm
Hauteur	112 mm
Largeur	159 mm
Poids	2500 gr

## &gt; ENVIRONNEMENTS

Température de fonctionnement	-40 °C à +70 °C
Emplacement du parafoudre	Extérieur
Protection du boîtier	IP65

## &gt; GÉNÉRALES

Catégories de protection selon REBT	I, II, III, IV
Type d'essais selon EN 61643-11	Type 2+3
Système d'alimentation	TT

## &gt; CONSTRUCTION

Fixation	Mur ou support vertical
Matière du boîtier	Isolant auto-extinguible
Type de connexion	Parallèle (un port)
Nombre de pôles	2
Avertisseur	Avertisseur mécanique. Voyant Jaune: parafoudre en bon état. Noir : remplacer.

## &gt; CONNEXION

Section maximale multifilaire	25 mm <sup>2</sup>
-------------------------------	--------------------

## &gt; ESSAIS ET CERTIFICATS

Essais certifiés selon la norme EN IEC 61643-11.  
 Conforme aux conditions requises de la norme UL 1449.  
 Normes d'application NF C 17 102, UNE 21186, EN IEC 62305.  
 Conformités aux lignes directrices CE.

> Schéma dimensionnel (mm)

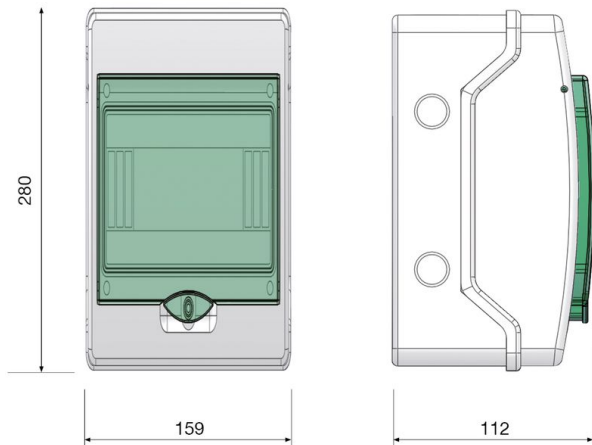

## INSTRUCTIONS

> INSTALLATION

Les parafoudres ATSUB s'installent en parallèle à la ligne de basse tension.

Lorsqu'ils sont installés comme protection moyenne, il est nécessaire qu'ils soient séparés de la protection grossière et/ou de la protection fine par un câble d'au moins 10 mètres ou, si cela n'est pas possible, par une inductance de type ATLINK, afin d'obtenir la coordination correcte entre eux.

L'installation doit être effectuée sans tension sur la ligne et ne peut être effectuée que par des professionnels autorisés.

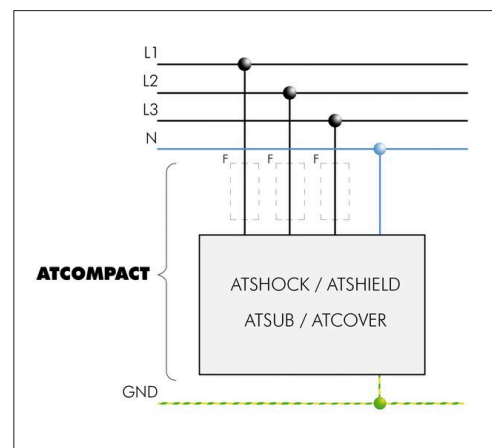

> SÉCURITÉ ET MAINTENANCE

Une connexion à la terre est indispensable. Pour que la protection soit correcte, les prises de terre de toute l'installation doivent être unies, directement ou par éclateur, et leur résistance doit être inférieure à 10  $\Omega$ .

Si durant son utilisation ou son installation les indications de cette fiche ne sont pas respectées, la protection assurée par cet équipement peut être altérée.

## INFORMATIONS COMPLÉMENTAIRES

---

### > AUTRES RÉFÉRENCES

**AT-8119:** ATCOMPACT M2 65kA

**AT-8120:** ATCOMPACT T2 65kA

**AT-8122:** ATCOMPACT T2 15kA

**AT-8130:** ATCOMPACT T2 30kA

**AT-8131:** ATCOMPACT M2 30kA

**AT-8139:** ATCOMPACT M2 40kA

**AT-8140:** ATCOMPACT T2 40kA

**AT-8149:** ATCOMPACT M1 50kA

**AT-8150:** ATCOMPACT T1 50kA

**AT-8160:** ATCOMPACT T1 30kA

### > ACCESSOIRES



**AT-8228**  
ATSUB Mod. 15



**AT-8205**  
ATSUB Mod. N