

FICHA DE PRODUCTO

CATEGORÍA: ACCESORIOS SOBRETENSIONES
 NOMBRE: **Comprobador de líneas**
 REFERENCIA: **AT-3503**

DESCRIPCIÓN DE PRODUCTO

Comprobador de líneas que se encarga de vigilar y monitorizar las tensiones de red trifásica, la frecuencia de la red y la impedancia de tierra.



Dispone de una pantalla por la que muestra las tensiones y la frecuencia de red y la impedancia de tierra.

Por pantalla también se muestran las alarmas.

Dispone de un botón de iluminación para mejorar la visualización de la pantalla.

Dispone de dos salidas de libre potencial, que se activan cuando se produce una alarma de tensión y/o de impedancia.

El límite para la alarma de la impedancia es configurable por el usuario y puede variar entre 0 y 100 ohmios. Por defecto tiene un valor de 25 ohmios.

Los límites para la tensión dependen del tipo de red en la que el equipo se encuentre, que puede ser de 230V o 120V.

Para una red trifásica de 120 V entre línea y neutro los límites son de 90V y 150V, y para una red de 230V los límites son de 190V y 265V.

Equipo autoconfigurable, es decir, que automáticamente determina a que tipo de red está conectado.

Almacena hasta 50 alarmas de cada una de las variables que monitoriza (tensión en L1, tensión en L2, tensión en L3 e impedancia).

Dispone de un menú en el que el usuario puede interactuar:

- Configuración Alarma Impedancia.
- Configuración Límites de Tensión.
- Visualización Eventos de Tensión.
- Visualización Eventos de Impedancia.
- Borrar todos los Eventos.
- Reset a valores de norma.
- Tests de las salidas.
- Salir del Menú.

DATOS TÉCNICOS

Referencia	AT-3503
------------	---------

Tensión nominal (L-N) / (L-L)	120 VAC / 230 VAC - 230 VAC / 400 VAC
Tensión máxima de funcionamiento	400 VAC
Frecuencia nominal	50 - 60 Hz
Lectura de impedancia	Desde 1Ω a >100Ω
Temperatura de trabajo	-10 °C a +70 °C
Dimensiones	72 x 90 x 80 mm
Situación del dispositivo	Interior
Tipo de conexión	Paralela
Nº de polos	3L + N + GND
Material de la carcasa	Poliamida
Protección de la carcasa	IP20
Carcasa autoextinguible	Tipo V-0 según UNE-EN 60707 (UL94)
Conexiones (L/N/GND)	Sección mínima / máxima multifilar: 4 mm ² a 35 mm ²
Conexión libre de potencial	Sección máxima unifilar / multifilar: 1,5 mm ²
Salida de los contactos	Normalmente abierto - Común - Normalmente cerrado
Tensión / Corriente de funcionamiento	250V / 0.5A
Salida de alerta de la Variación de Tensión 120 VAC	90 VAC Infratensión y 150 VAC Sobretensión
Salida de alerta de la Variación de Tensión 230 VAC	190 VAC Infratensión y 265 VAC Sobretensión
Salida de alerta de la Variación del lazo de Tierra	Programable, por defecto 25 Ω

> ENSAYOS Y CERTIFICACIONES

UNE-EN 61326-1:2013

UNE-EN 61010-1:2010

> ESQUEMA DIMENSIONAL (mm)

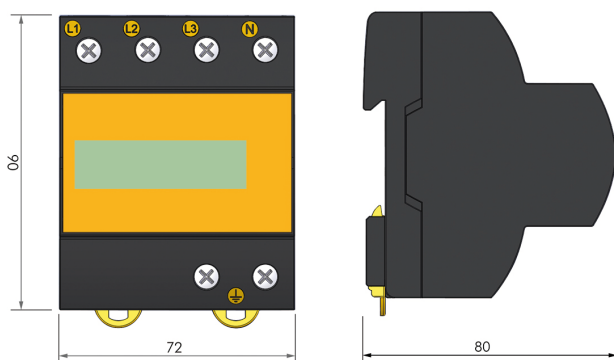

INSTRUCCIONES

> INSTALACIÓN

Se instala en paralelo con la línea de baja tensión, aguas abajo del interruptor automático del cuadro, con conexiones a las fases, al neutro y a tierra.

La instalación debe realizarse sin tensión en la línea.

Se recomienda su instalación en cuadros que se quiera controlar la impedancia de tierra.

Equipo autoconfigurable.

Automáticamente detecta tensión de red y autoprograma los límites de sobretensión permanente en los que va a actuar.

Se recomienda que vaya asociado con la correspondiente protección contra sobretensiones transitorias y permanentes.

DATOS LOGÍSTICOS

Partida arancelaria	85.35.40.00
Unidad de embalaje	Según pedido
Plazo de entrega	Según pedido